



Armaturen GmbH

Armaturen, Rohre, Sonderteile aus Edelstahl
fittings, pipes, special parts of stainless steel



HYCOM FEDERSICHERHEITSVENTIL
HYCOM SAFETY VALVE SPRING LOADED



Postanschrift _____ **postal address**

M&S Armaturen GmbH
Industriestraße 24 - 26
26446 Friedeburg
Germany

Kommunikation _____ **communication**

mail: info@ms-armaturen.de
internet: www.ms-armaturen.de
fon (reception): +49 (0) 44 65 / 807 - 0
fax: +49 (0) 44 65 / 807 - 40

Verkauf _____ **sales**

Ralf Gabriel	- 20
Wilfried Timker	- 27
Hans-Peter Bohlen	- 23
Daniela David-Albers	- 29
Beate Kinder	- 25
Karl-Enno Lücht	- 21
Carsten Schmitz	- 26
Inga Wilken	- 28

Marketing _____ **marketing**

Corinna Brockmann	- 90
-------------------	------

Technik _____ **engineering**

Dr.-Ing. Wolfgang Reich	- 70
Torsten Hilbrands	- 73
Mario Planteur	- 71

Qualitätsmanagement _____ **quality management**

Dieter Saathoff	- 85
-----------------	------

Außendienstbüro Bretten _____ **branch office Bretten**

Gisela Meszaros	+49 (0) 72 52 / 8 76 53
Heinz Meszaros	
fax	+49 (0) 72 52 / 8 76 49

Geschäftszeiten _____ **business hours**

Mo. - Do. / mo - thu: 8.00 - 17.00 Uhr
Fr. / fr: 8.00 - 14.00 Uhr

- stetig steigende Ansprüche an die Produktqualität der pharmazeutischen, chemischen und lebensmittelverarbeitenden Industrie haben M&S im Jahr 1999 dazu veranlasst, Produktprogramme speziell für den hygienischen Anwendungsbereich zu entwickeln.
- hierzu zählt neben dem Pharmcom-Programm, das speziell bei hochsensiblen Prozessen in der Pharmazie zur Anwendung kommt, insbesondere unser Hycom-Programm
- die Hycom Produktpalette überzeugt u. a. durch
 - Werkstoff 1.4404 (AISI 316L), optional mit AD2000-W2
 - Deltaferritgehalt $\leq 3,0\%$
 - Produktpalette reicht von Verbindungen gemäß DIN 11864-A über Formstücke gemäß DIN 11865, über Rohre gem. DIN 11866 bis zu Clampverbindungen gem. DIN 32676
- das neue Federsicherheitsventil begeistert vor allem durch seine tottraumfreie Konstruktion sowie die hohen Leistungswerte

- the demand for quality which is made on the products of the chemical, pharmaceutical and food industries is increasing steadily. For that reason M&S decided to develop product ranges especially for hygienic application areas in 1999.
- besides the Pharmcom-programme which is designed for high sensitive processes in pharmaceutical industries, particularly our Hycom-programme is a special product series for hygienic application areas
- amongst other criterias the Hycom product range mainly convinces because of
 - material 1.4404 (AISI 316L)
 - content of ferrite $\leq 3,0\%$
 - product range varies from connections acc. DIN 11864-A over pre-formed pieces acc. DIN 11865, over pipes acc. DIN 11866 to clamp connections acc. DIN 32676
- the new Hycom valve spring loaded inspires primarily by the "free of dead spots" design and therewith involved high performance data

Hycom FeSiVe mit pneumatischem Anlüftzylinder und Rückmeldung

Hycom SaVaSpLo with pneumatic lifting and feedback



- **erfüllt die Anforderungen der Druckgeräterichtlinie 97/23/EG sowie des AD2000 Regelwerks**
- meets the requirements acc. to European PED 97/23/EG and the AD2000-regulations
- **erhältlich in den Nennweiten DN 25, 40, 50, 65, 80 und 100**
- available in the dimensions DN 25, 40, 50, 65, 80 und 100

- **hygienische Ausführung für die sterile Verfahrenstechnik**
- hygienic construction for aseptic process engineering
- **TÜV-bauteilgeprüft für Gase, Dämpfe und nicht klebende Flüssigkeiten**
- type-test approved by "TÜV" for gases, steams and non-sticky liquids



Hycom FeSiVe mit Handanlüftung

Hycom SaVaSpLo with manual lifting

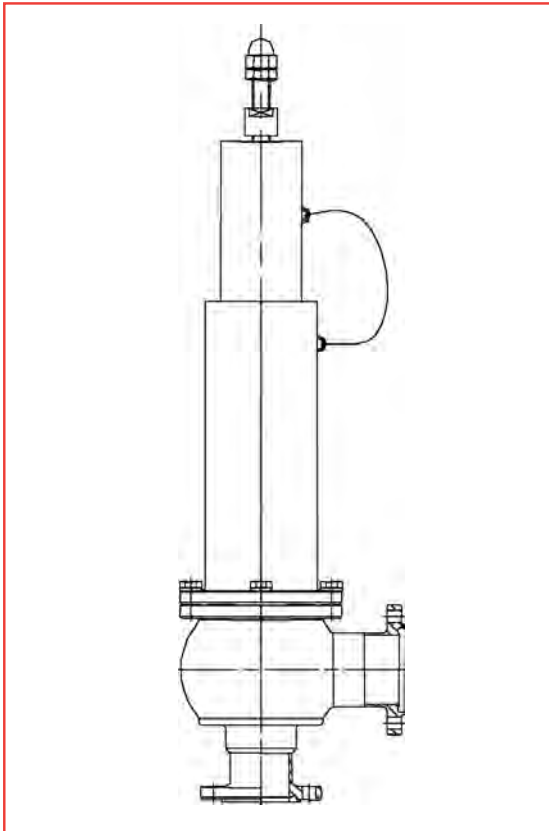

- **strömungsgünstiges Kugelgehäuse**
- spherical housing favourable to flow
- **wartungsarm**
- maintenance - low
- **CIP- und SIP-fähig**
- suitable for CIP and SIP
- **totraumfrei**
- free of dead spots

- **Oberflächengüte der produktberührten Ventiltteile**
Ra ≤ 0,8µm
- interior of the valve with contact to medium:
Ra ≤ 0,8µm
- **Werkstoff der produktberührten Komponenten:**
1.4404
- material of parts with contact to medium: 1.4404
- **auch mit pneumatischer Anlüftung erhältlich**
- **pneumatic lifting for cleaning availability**

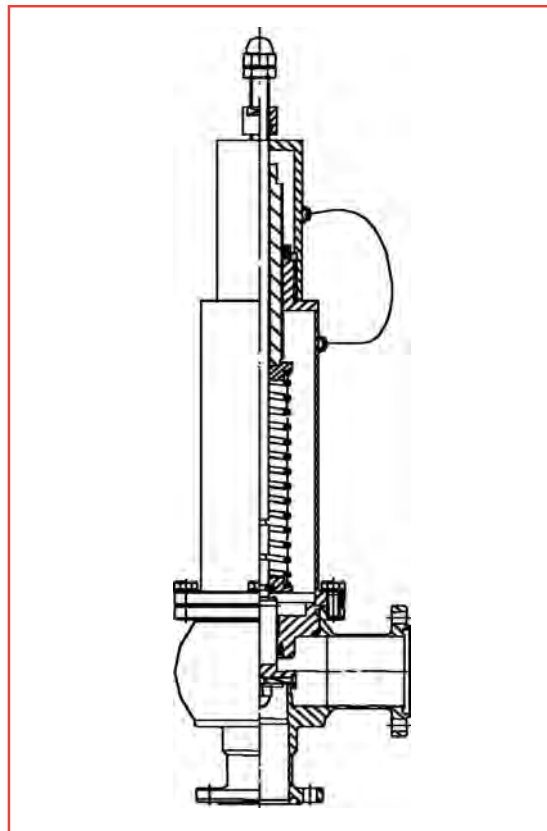

Schnittdarstellung
sectional view

**GEHÄUSE-QUERSCHNITT
HOUSING-SECTIONAL VIEW**

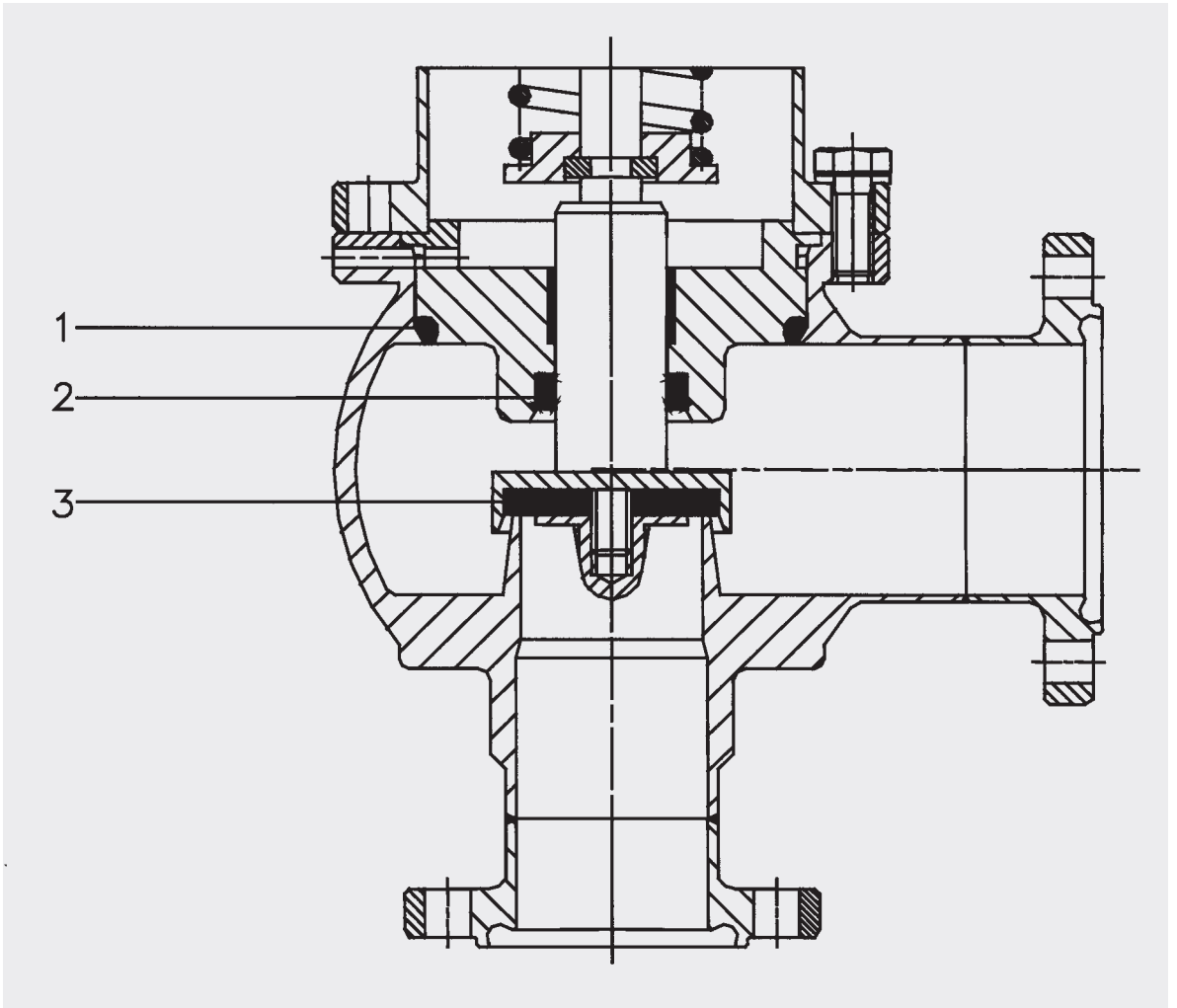

- **O-Ring:**
bündiger, spaltfreier Einbau
- **Nutring aus Kunststoff mit Federvorspannung**
 - Federinnenraum mit Silikon verschlossen
 - stick-slip frei, keine Klebeneigung
 - physiologisch unbedenklich
 - sterilisierbar
- **Flachdichtung:**
 - frei umspülbar
 - unempfindlicher bei verschmutzten Medien
 - Dichtheit auch bei leichten Sitzbeschädigungen

- **O-Ring:**
flush, gap-free mounting
- **groove-ring of plastic material, spring preloaded:**
 - inner race filled with silicone
 - stick-slip and abrasive-free
 - harmless in physiological regard
 - to sterilize
- **flat gasket:**
 - round washable
 - more insensitive to dirty medium
 - tightness even at light valve seat damage

Leistungsdiagramm Hycom-Federsicherheitsventile
diagram of efficiency Hycom-safety valve spring loaded

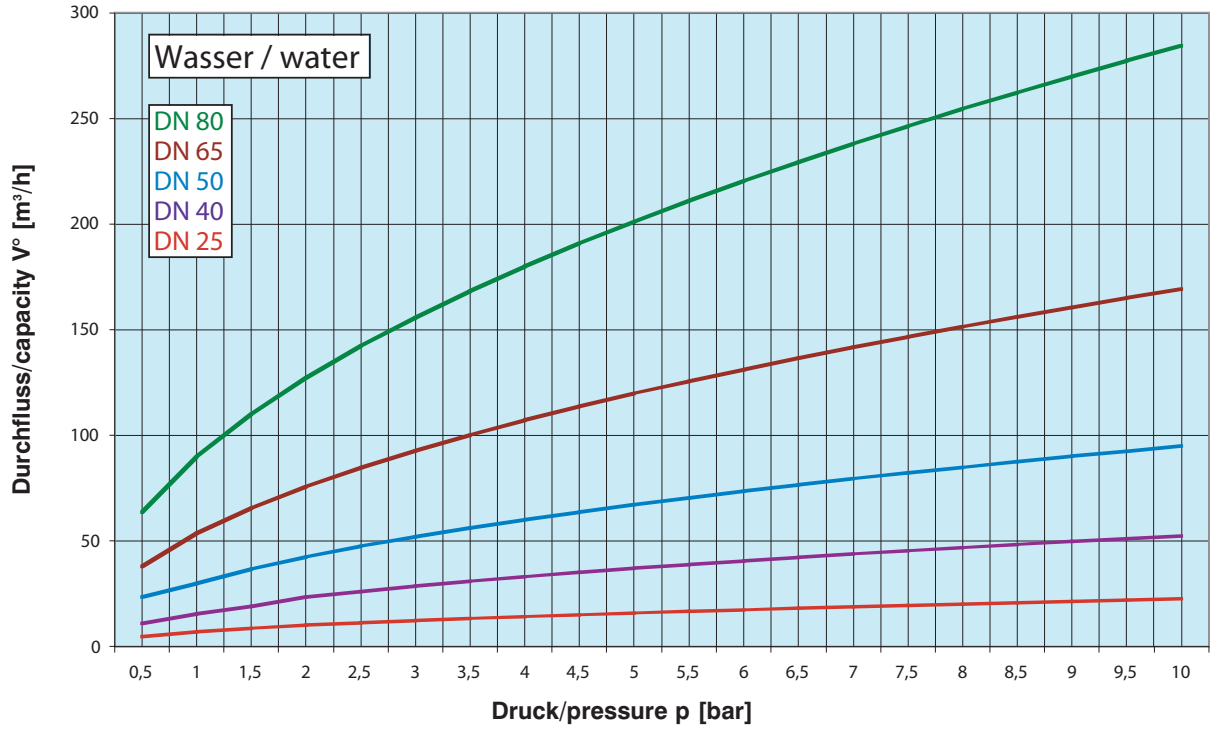

Leistungsdiagramm Hycom-Federsicherheitsventile
diagram of efficiency Hycom-safety valve spring loaded

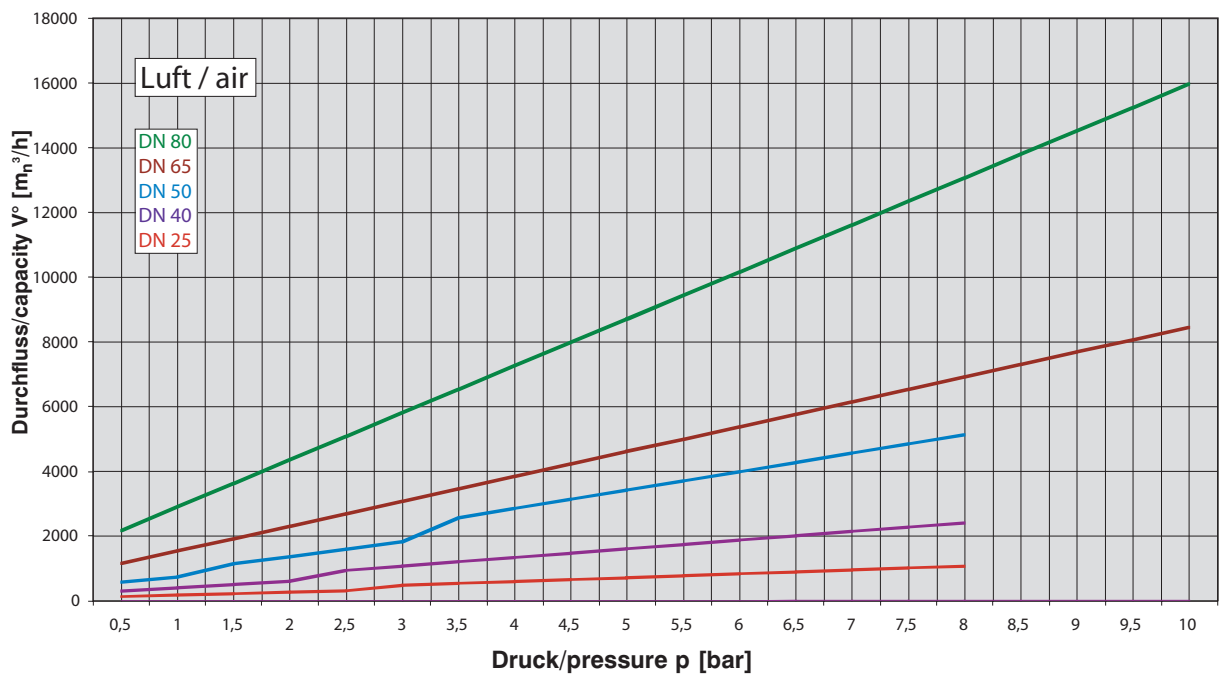

Leistungsdiagramme Hycom-/Standard-Federsicherheitsventile
 diagrams of efficiency Hycom-/standard safety valve spring loaded

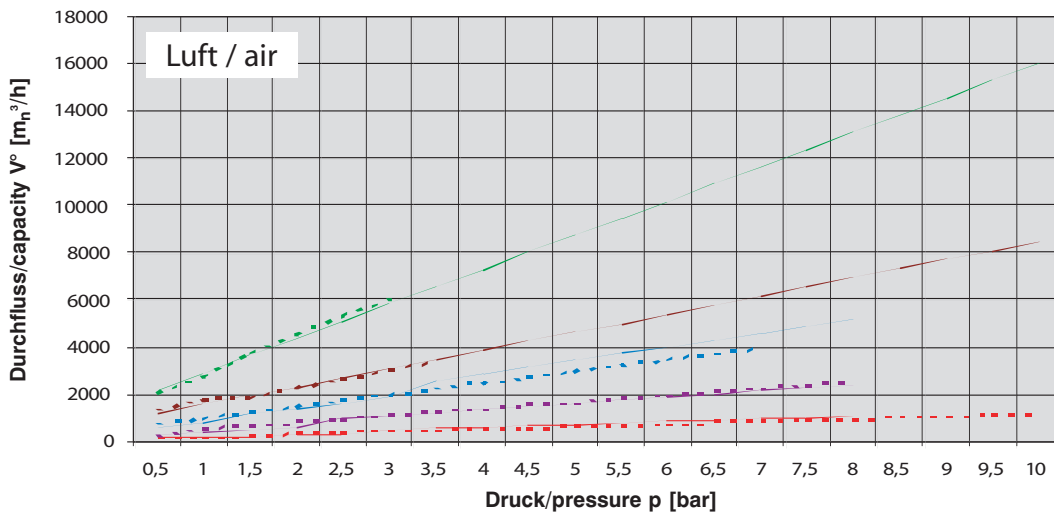
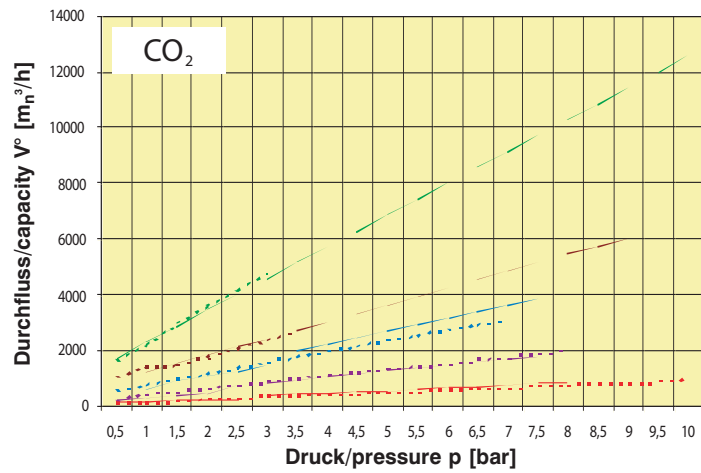
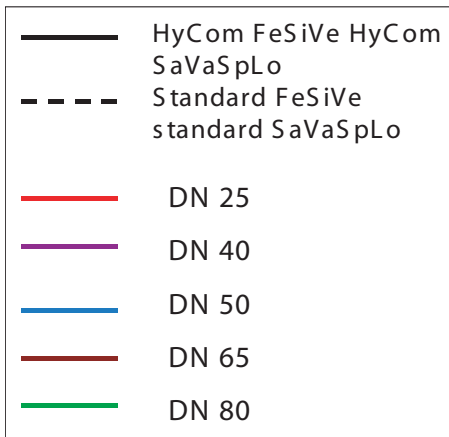
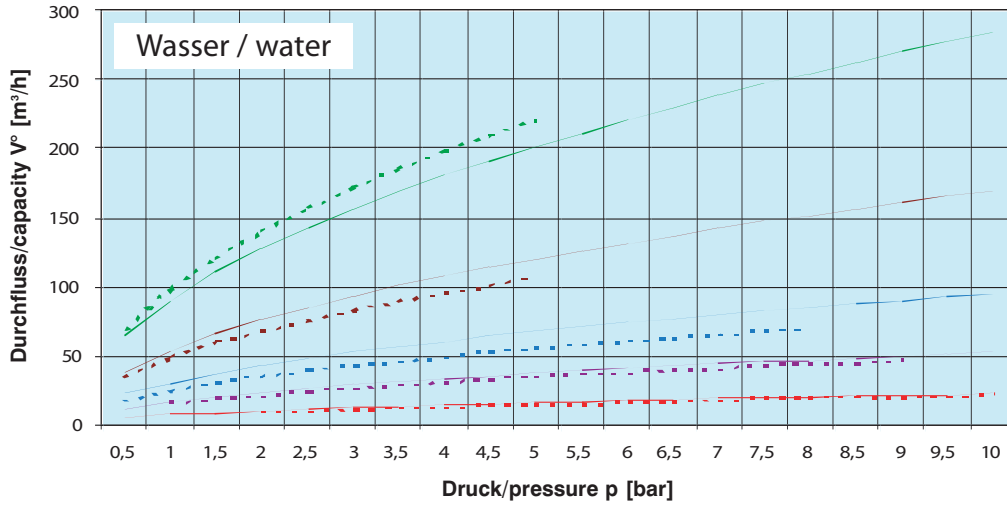

VERGLEICH HYCOM / STANDARD FESIVE
 COMPARISON HYCOM / STANDARD SAVASPLO



Armaturen GmbH

Armaturen, Rohre, Sonderteile aus Edelstahl
fittings, pipes, special parts of stainless steel

Industriestraße 24 - 26 · D-26446 Friedeburg

fon + 49 (0) 44 65 8 07 0 · fax + 49 (0) 44 65 8 07 40

mail: info@ms-armaturen.de · <http://www.ms-armaturen.de>